

Bestell-Nr. **T3 - SCS 80-100 - GP301**

Passend auf Rundtische mit Kreuznuten 14 mm oder RÖMHELD/STARK Nullpunktspannsystem Größe 1 mit Stichmaß 160 x 160 mm. Gewicht 8,8 kg.

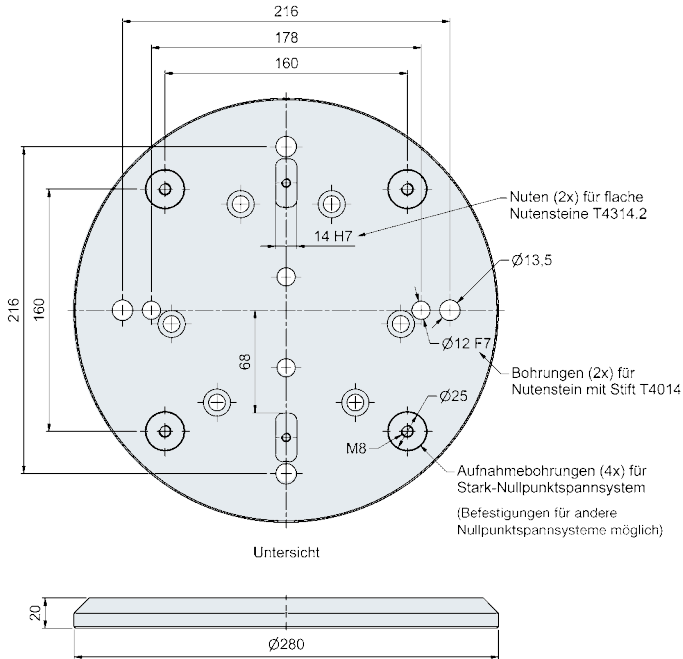

Bestell-Nr. **T3 - SCS 80-100 - GP303**

Passend auf Rundtische mit Kreuznuten 12-20 mm, RÖMHELD/STARK Nullpunktspannsystem Größe 1 mit Stichmaß 160 x 160 mm oder T-Nuten Abstand 63 mm mit Mittelbohrung Ø 25 H7. Gewicht 9,1 kg.

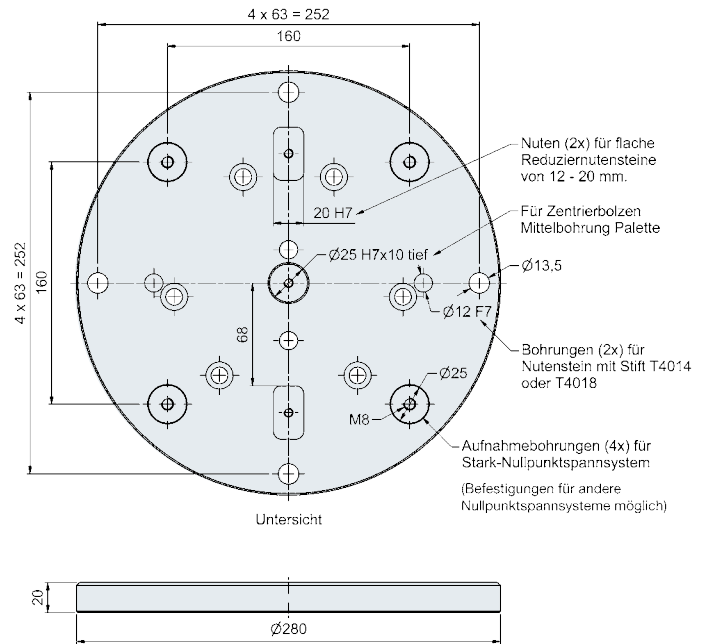

Bestell-Nr. **T3 - SCS 80-100 - GP302**

Passend auf Rundtische und Paletten mit Mittelbohrung und Richtbohrung sowie Befestigungs raster 50 x 50 mm, Gewinde M10. Gewicht 11,0 kg.

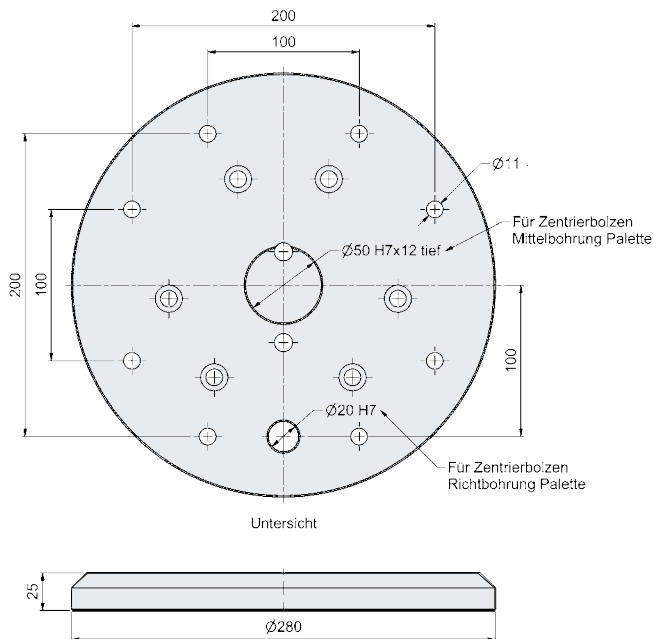

Bestell-Nr. **T3 - SCS 80-100 - GP304**

Höhe 50 mm, ohne Bohrbild, mit Mittelbohrung Ø 12 F7 und Ausrichtbohrung Ø 12 F7, Abstand 100 mm. Beliebiges Bohrbild kann selbst eingebracht werden. Gewicht 23,6 kg.

