

Mehrfachspannsystem
passend auf die 4. und 5. Achse Ihres
Bearbeitungszentrums

Systembreite	80 mm
Spannkraft	bis 25.000 N bei 60 Nm
Spannbereich	max. 165 mm
Grundplatten-Ø	280 mm
Gesamthöhe *	219 mm (* ohne Grundplatte)
Gewicht *	29 kg (* ohne Grundplatte und Backen)
Bestell-Nr.	T4 - SCS 80-210 M

Ohne Grundplatte
Grundplatten in verschiedenen Ausführungen
siehe Seite 5.160

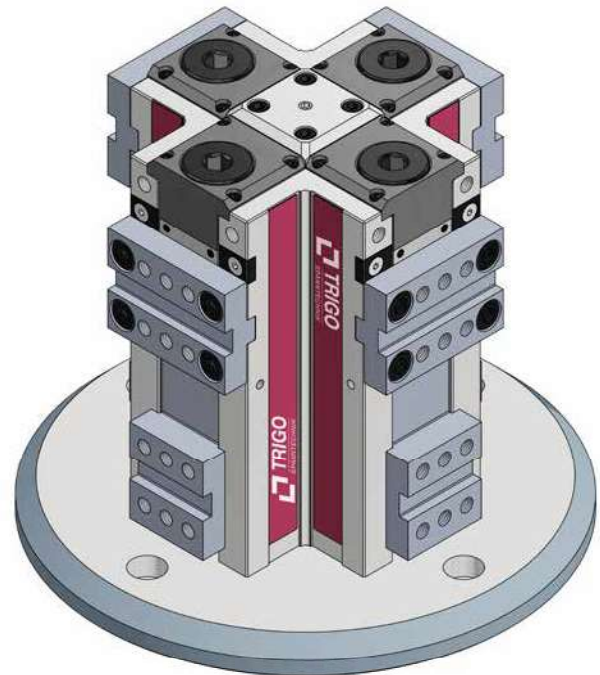

Spannbackendetails siehe Rubrik 6
Zubehör siehe Rubrik 7

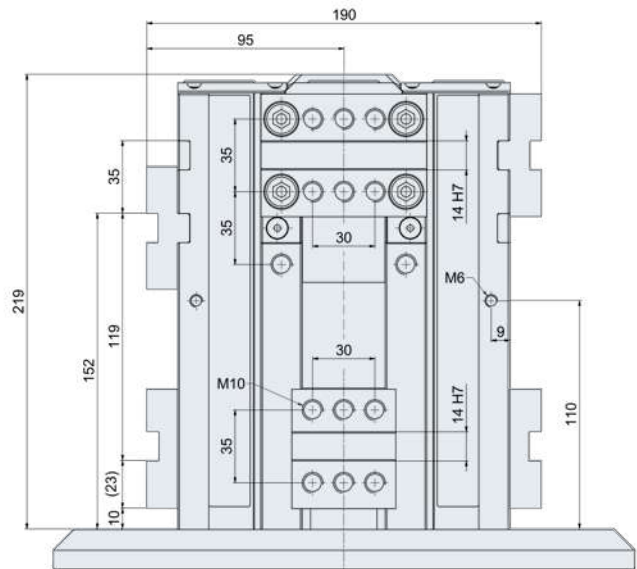

Zwischenplatte

Speziell für das Aufspannen von langen Werkstücken
unter Verwendung z.B. der Spezial-Grip-Backe 77.080.30

Zwischenplatte Höhe 18 mm
inkl. 2x Zylinderstift Ø 12 mm

Bestell-Nr. **T4 - SCS 80-ZP18**

Befestigungssatz

bestehend aus 8x Zylinderschraube M10

für Grundplatte Höhe = 20 mm

Bestell-Nr. **T4 - SCS 80-ZPS20**

für Grundplatte Höhe = 25 mm

Bestell-Nr. **T4 - SCS 80-ZPS25**

für Grundplatte Höhe = 50 mm

Bestell-Nr. **T4 - SCS 80-ZPS50**

