

Spannkraft	max. 20.000 N bei 250 bar *
Backenbreiten	25-80 mm (Standard)
Spannbereich	bis 230 mm
Spannhub	4 mm
Gewicht	14,5 kg (ohne Backen)
Bestell-Nr.	DCS 80-280 H

* einfach wirkend

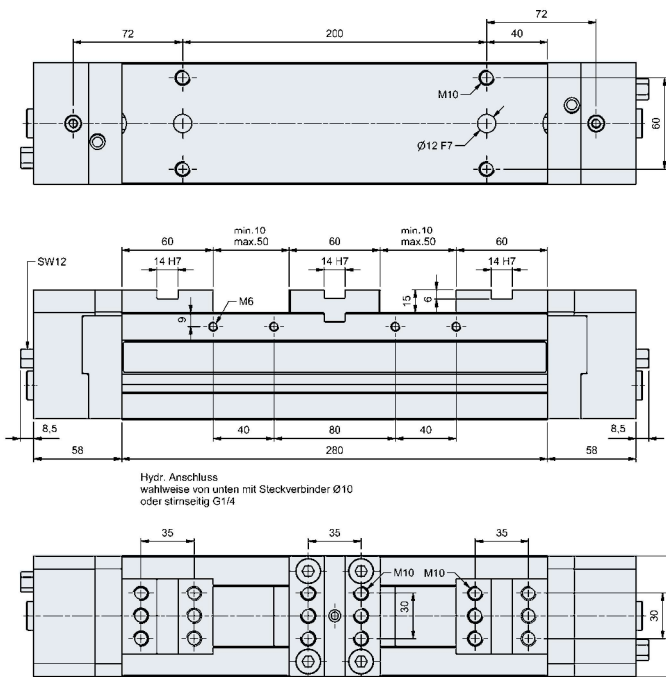

Spannbereich mit Wende- und Mittenbacke
sowie Stufenwende- und Stufenmittelbacke

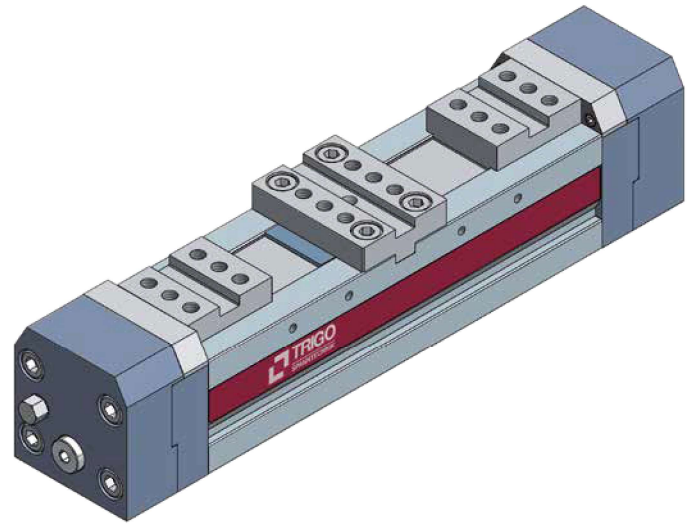
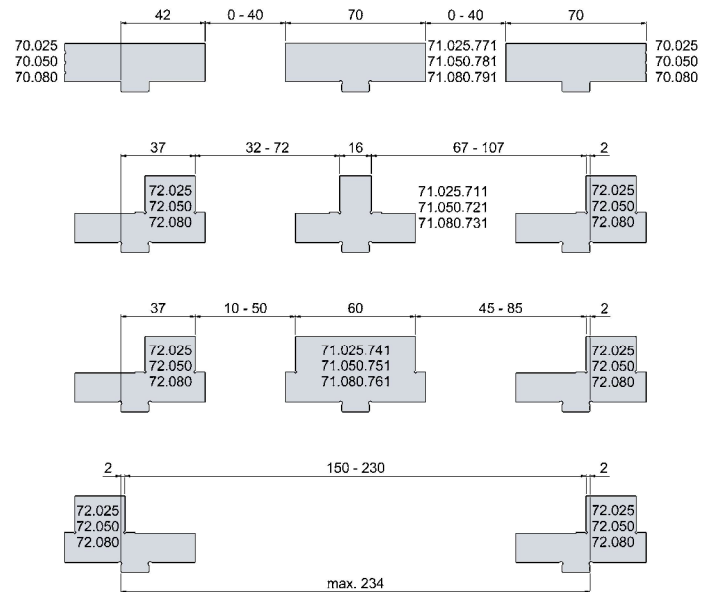

Spannbackendetails siehe Rubrik 6
Zubehör siehe Rubrik 7